



MINI TRASPORTATORE CINGOLATO 5-8 Q.LI CORMIDI C85HI

Dati tecnici

	CAPACITÀ COLMO	0,36 m3
	CAPACITÀ RASO	0,28 m3
	CAPACITÀ OPERATIVA	800 kg
	LARGHEZZA CINGOLO	180 mm
E	ALTEZZA MASSIMA SCARICO	1.500 mm
C	ALTEZZA MINIMA SCARICO	739 mm
G	SBALZO ANTERIORE CASSONE A RIPOSO	260 mm
F	SBALZO ANTERIORE CASSONE RIBALTATO	830 mm
	ANGOLO RIBALTAMENTO CASSONE	90°
	ALIMENTAZIONE	Benzina

- Cassone ribaltabile sollevabile
- Occhielli per sollevamento
- Cingoli in gomma (no antitraccia)
- Avviamento elettrico
- Trasmissione idrostatica

Dimensioni e pesi

B	ALTEZZA FASE TRASPORTO	1.336 mm
D	LARGHEZZA FASE TRASPORTO	810 mm
A	LUNGHEZZA FASE TRASPORTO (predellino chiuso)	1.926 mm
	PESO TOTALE	643 kg

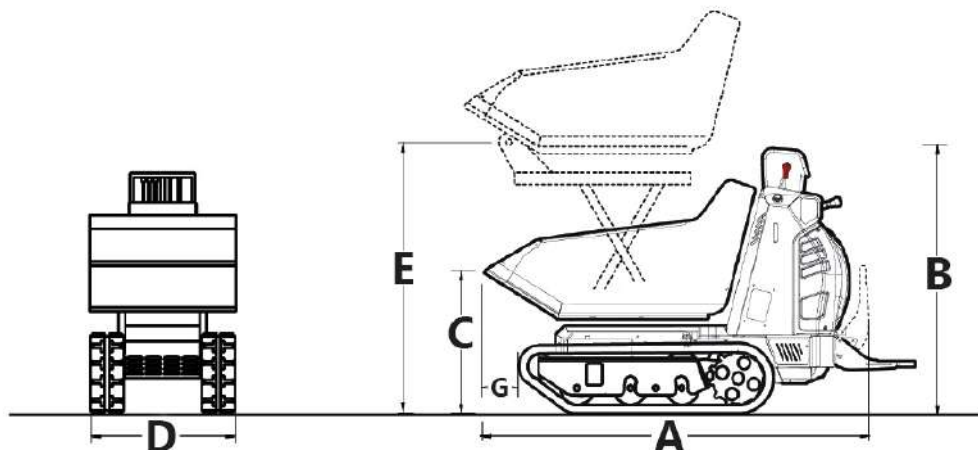
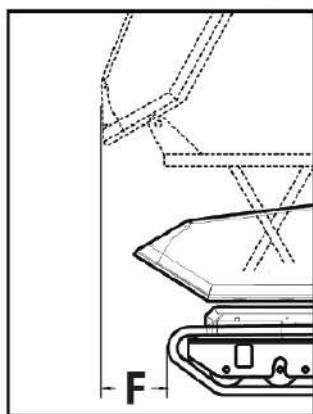

Livello carburante

CONTROLLA DI AVER CONSEGNATO IL MEZZO CON LO STESSO LIVELLO DI CARBURANTE E ADBLUE (DOVE PREVISTO) CON CUI L'HAI RITIRATO.



PIENO FINO ALL'ORLO!



I dati riportati sono indicativi, possono essere soggetti a modifiche o errori di stampa da parte delle ditte costruttrici senza alcun preavviso. La società Mollo Srl si limita a riportarli. Le caratteristiche specifiche sono presenti nel "Manuale d'uso e manutenzione" allegato alla singola macchina.